



كلية الهندسة قسم المعلوماتية

بنى معطيات 1

Data Structure 1

ا.د. علي عمران سليمان

محاضرات الأسبوع الثامن

الأشجار 1

Tree 1

الفصل الثاني 2023-2024

Trees 1 +2	الأشجار 1 + 2
	1- مقدمة
2- General Trees.	2- الأشجار العامة.
	3- خوارزميات التجول عبر الشجرة.
	4- الأشجار الثنائية.
	5- تعريف شجرة البحث الثنائية كقاموس بيانات.
	6- تحقيق خوارزميات البحث.
	7- حساب أداء خوارزميات البحث.
	8- تحقيق طرائق التبديل على شجرة بحث ثنائية.
	9- تحقيق شجرة البحث الثنائية بلغة ++C

References

- Deitel & Deitel, Java How to Program, Pearson; 10th Ed(2015)

- د.علي سليمان، بني معطيات بلغة JAVA، بني معطيات بلغة ++C، بني معطيات بلغة Pascal جامعة تشرين 2014، 2007، 1998

1- تعريف الشجرة وخصائصها

- يقول خبراء الإنتاجية إن التطور الحاسم في لغات البرمجة تأتي من خلال التفكير اللاخطي *nonlinearly*.
- تعتبر الأشجار *trees* من أهم بني المعطيات اللاخطية في مجال الحوسبة،
- وهي أحد الفتوحات الكبيرة في مجال تنظيم البيانات، فهي تتيح لنا تحقيق عدة خوارزميات ذات أداء أسرع بكثير من حالة استخدام بني معطيات خطية، مثل اللائحة.
- تقدم الأشجار أيضاً تنظيماً طبيعياً للبيانات، فأصبحت بالتالي بني موجودة في كل مكان في نظام الملفات، واجهة المستخدم الرسومية، قواعد البيانات، مواقع الويب، وباقي الأنظمة الحاسوبية.
- عندما نقول إن الأشجار لاخطية، فإننا نشير إلى علاقة تنظيمية أكثر غنى من علاقات " قبل *before* " و " بعد *after* " بين الأغراض في بني المتتاليات.
- إن العلاقات في الأشجار متراتبه هرمياً *hierarchical*، حيث تكون بعض الأغراض " فوق *above* " وبعضها " تحت *below* ".
- إن المصطلحات الرئيسية لبنية المعطيات الشجرة، مشتقة من شجرة العائلة، مع استخدام مصطلحات مثل " أب *parent* " و " ابن *child* "، " سلف *ancestor* " و " سليل *descendent* " كأكثر المصطلحات شيوعاً لوصف العلاقات.

- إن الشجرة tree هي نمط بيانات مجرد يخزن العناصر هرمياً. مع استثناء العنصر الأعلى (root)، فإن كل عنصر له عنصر أب parent، وقد يكون له عنصر ابن child أو أكثر.
- يتم تمثيل الشجرة عادة من خلال وضع العناصر في أشكال مستطيلة أو بيضوية، ورسم وصلات بين الأب والأبناء بواسطة خطوط مستقيمة (كما يبين الشكل 2-5)، نسي العنصر الأعلى في الشجرة باسم جذر الشجرة root، ولكنه يرسم كأعلى عنصر، وتكون باقي العناصر متصلة إلى الأسفل.
- يبين الشكل 2-5 شجرة ذات 17 عقدة تمثل شركة وهمية، حيث إن الجذر هو Electronics R'Us وأبناء الجذر هم R&D، sales، Purchasing، Manufacturing.... إلخ. [Back](#)

Tree Definition and Properties

1- تعريف الشجرة وخصائصها 3

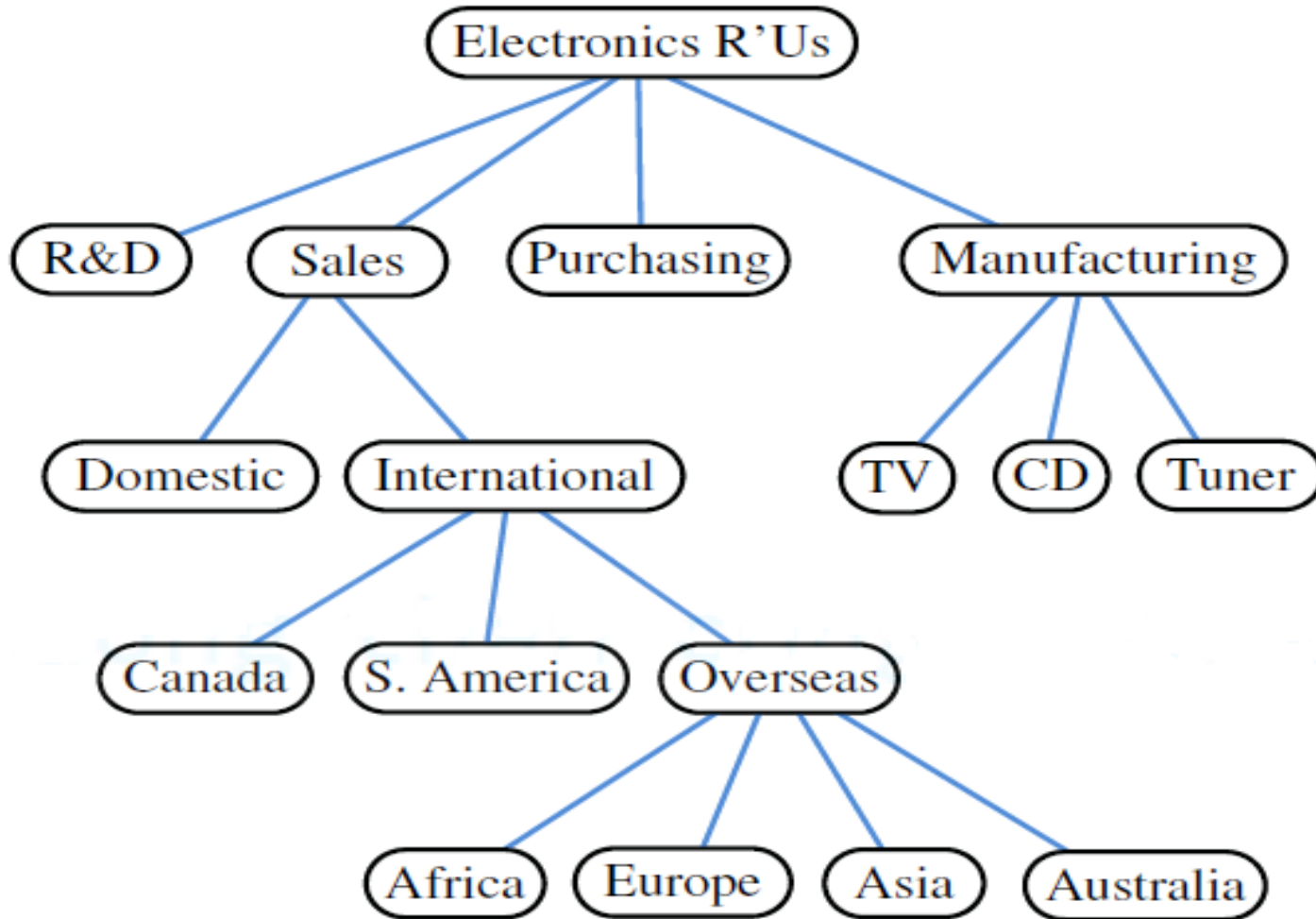

الشكل 5-2- شجرة تمثل شركة افتراضية. العمق الارتفاع
NLR

- رسمياً، نعرف الشجرة T بأنها مجموعة من العقد تخزن عناصر بحيث إن جميع العقد تملك العلاقة "أب-إبن-parent-child" (ماعد الجذر) التي تحقق الصفات التالية:
- إذا كانت T غير فارغة، فإنها تحوي عقدة خاصة تدعى جذر الشجرة T أو $root$ وهي فارغة، وهذه العقدة ليس لها أب.
 - كل عقدة v في T (ماعد الجذر)، لها عقدة أب $parent$ واحدة w ، وكل عقدة يكون أبوها w ، تدعى "إبن child" w .
- وفقاً لهذا التعريف، يمكن للشجرة أن تكون فارغة، وهذا يعني أنها لا تحوي أي عقدة.
- يتيح هذا الاصطلاح أن تعرف الشجرة عودياً بحيث إن الشجرة T هي إما فارغة أو تحوي عقدة r تسمى جذر T ومجموعة (قد تكون فارغة) من الأشجار التي تكون جذورها هي أبناء r .
- ندعو عقدة أب إن كان لها أبناء، ندعو عقدتين أبناء لنفس الأب بأخوة siblings. ونقول عن عقدة v أنها خارجية external إذا لم يكن لها أبناء وتعرف باسم الأوراق leaves، وندعو عقدة بأنها داخلية internal إذا كان لها أب وإبن أو أكثر.
- مثال 1- تنظم الملفات في أغلب نظم التشغيل هرمياً في مجلدات متداخلة، حيث يتم عرضها للمستخدم على شكل شجرة (الشكل 3-5).
- وبتخصيص أكبر، تربط العقد الداخلية للشجرة مع مجلدات، وتربط العقد الخارجية مع ملفات. يدعى جذر الشجرة في نظم التشغيل Linux أو Unix بالاسم المجلد الجذر root directory ويتم ترميزه بالرمز /.

Formal Tree Definition

2- التعريف الرسمي للشجرة

تكون عقدة u سلف v ancestor لعقدة v ، إذا كانت u أب v أو كانت u سلف لأب العقدة v ، وباتجاه معاكس، نقول أن عقدة v هي سليفة descendant لعقدة u ، إذا كانت u سلف v .
 $cs252/$ is an ancestor of $papers/$, and $pr3$ is a descendant of $cs016/$.

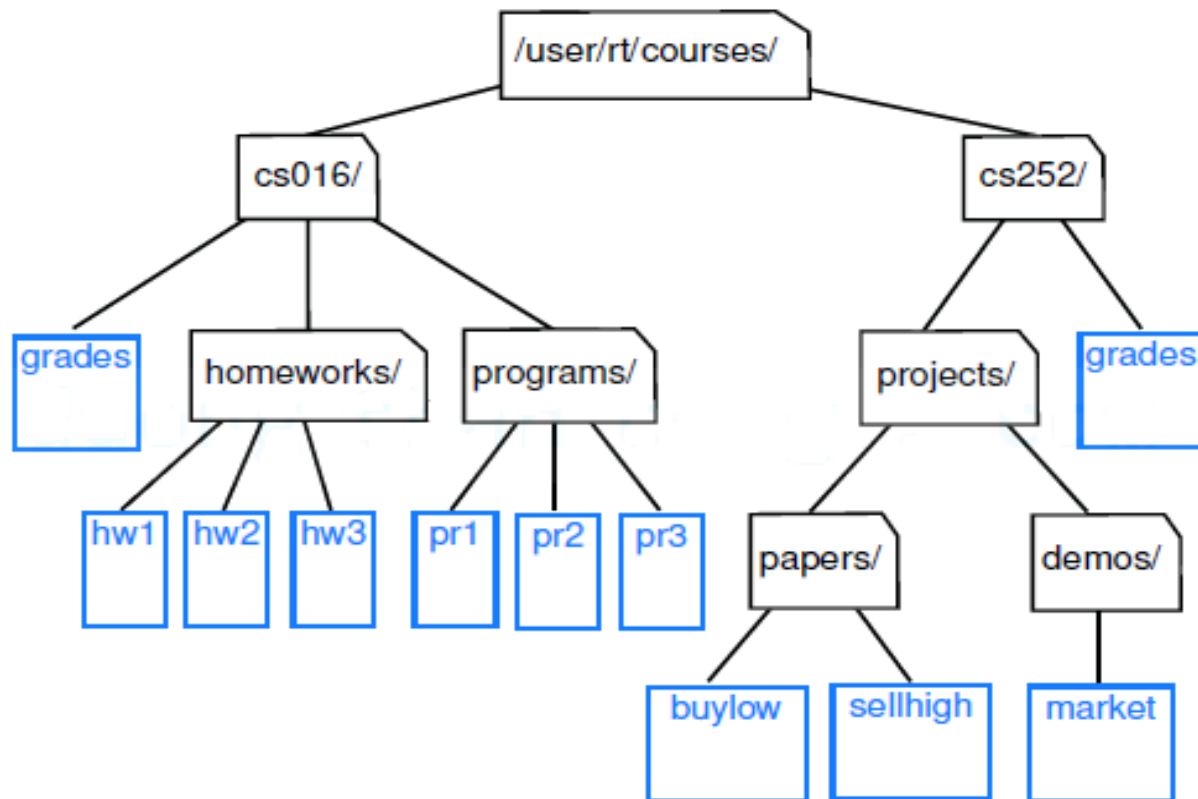

على سبيل المثال، في الشكل 3-5، المجاور

- إن $cs252/$ هي سلف $papers/$ ،

- $pr3$ هي سليفة $cs016/$.

- الشجرة الجزئية subtree من الشجرة T ذات الجذر v هي

شجرة تحوي v وجميع نسل v في T .

- على سبيل المثال، الشجرة الجزئية ذات الجذر $cs016/$

تحتوي العقد $cs016/$ ، $grades/$ ، $homeworks/$ ،

$programs/$ ، $hw1$ ، $hw2$ ، $hw3$ ، $pr1$ ، $pr2$ و $pr3$.

Edges and Paths in Trees

الحدود والمسارات في الأشجار

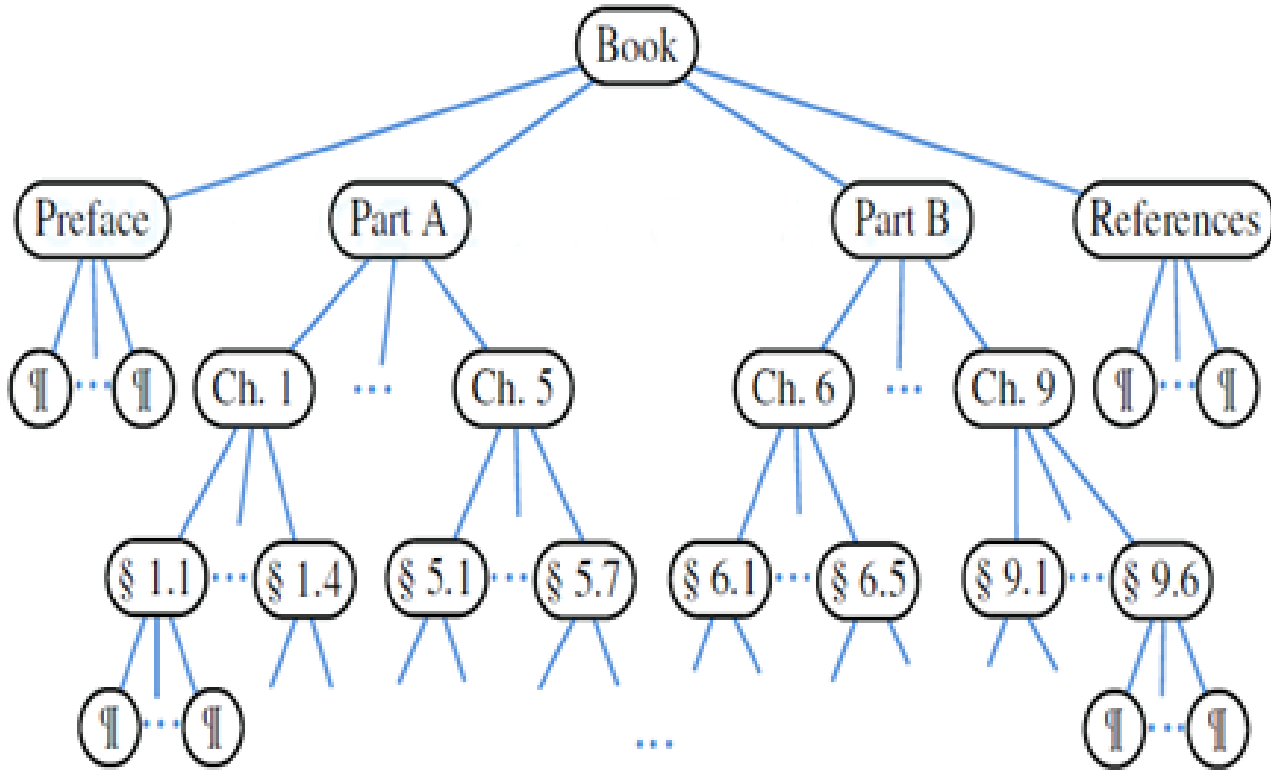

الشكل 4-5- شجرة مرتبة تعبر عن كتاب.

- حد edge الشجرة T أو Branch هو الوصلة ما بين زوج من العقد (u,v) بحيث إن u هي أب v ، أو العكس.

- أما مسار path الشجرة T هو تتالي من العقد مع حدودها على سبيل المثال، تحوي الشجرة في الشكل 3-5 المسار:

- $(cs252/, projects/, demos/, market)$

- مثال 3- إن مكونات مستند هيكلية، مثل كتاب على سبيل المثال، منظمة هرمياً على شكل شجرة تكون عقدها الداخلية هي الأجزاء، الفصول، والفقرات. وتكون عقدها الخارجية هي المقاطع، الجداول، الأشكال... وهكذا.

The Tree Abstract Data Type and Paths in Trees



الشجرة كنمط بيانات مجرد

تخزن الشجرة كنمط بيانات مجرد عناصرها في مواقع `positions`.
المواقع `positions` في شجرة هي عقدها `nodes`، حيث تحقق المواقع المجاورة هرمياً العلاقات أب-إبن `parent-child` والتي تعرف شجرة.

وبالتالي، فإن المصطلحان موقع `position` وعقدة `node` مترادفان بالنسبة للأشجار.
وكما في موقع اللائحة، فإن الغرض `position` بالنسبة للشجرة يدعم الطريقة التالية:

- `element()`: يعيد الغرض المخزن في ذلك الموقع.
إن قوة مواقع العقد في الشجرة تتأتى من طرائق الوصول `accessory methods` للشجرة والتي تعيد وتقبل المواقع، كما في الطرائق التالية:

- تعيد جذر الشجرة، يحدث خطأ إذا كانت الشجرة فارغة.

- `parent(v)`: تعيد أب `v`، يحدث خطأ إذا كانت `v` هي الجذر.

- `children(v)`: تعيد مجموعة تتضمن أبناء العقدة يحدث خطأ إذا كانت `v` هي ورقه.

إذا كانت الشجرة `T` مرتبة، فإن المجموعة `children(v)` تخزن أبناء `v` بشكل مرتب. وإذا كانت `v` عقدة خارجية، عندئذ `children(v)` مجموعة فارغة.

The Tree Abstract Data Type and Paths in Trees



الشجرة كنمط بيانات مجرد

بالإضافة إلى طرائق الوصول الأساسية السابقة، نقوم أيضاً بتضمين طرائق الاستعلام query methods التالية:

- `isInternal(v)`: تختبر فيما إذا كانت العقدة `v` داخلية.

- `isExternal(v)`: تختبر فيما إذا كانت العقدة `v` خارجية.

- `isRoot(v)`: تختبر فيما إذا كانت العقدة `v` جذراً.

إن هذه الطرائق تجعل البرمجة باستخدام الأشجار أسهل وأكثر قابلية للقراءة، وذلك لأننا نستخدمها في الأوامر الشرطية `if` والحلقات `while`.

هناك أيضاً عدد من الطرائق العامة generic methods يجب أن تدعمها الأشجار رغم أنها ليست بالضرورة مرتبطة بالبنية الشجرية، من بينها:

- `size()`: تعيد عدد العقد في الشجرة.

- `isEmpty()`: تختبر فيما إذا كانت الشجرة فارغة.

- `iterator()`: تعيد المكرر iterator لجميع العناصر المخزنة في عقد الشجرة.

- `positions()`: تعيد مجموعة قابلة للتجول التكراري من جميع العقد في الشجرة.

- `replace(v,e)`: تعيد العنصر المخزن في العقدة `v` وتستبدله بـ `e`.

ALinked Structure for General Trees

البنية المترابطة للأشجار العامة

من الطرق الطبيعية لتحقيق شجرة T هي استخدام البنية المترابطة، حيث تمثل كل عقدة v من T من خلال الغرض position (الشكل 5-5-a) بحيث يحوي الحقول التالية:

1- مرجع إلى العنصر المخزن في v. 2- ارتباط link إلى أب العقدة v. 3- مجموعة من نوع ما (لائحة أو مصفوفة) لتخزين روابط إلى أبناء v.

إذا كانت v هي جذر T، عندئذ فإن حقل الأب لـ v هو null. كما أننا نخزن مرجعاً إلى جذر T وأرقام العقد في T في متحولات داخلية. يمكن تمثيل هذه البنية تخطيطياً في الشكل 5-5-b.

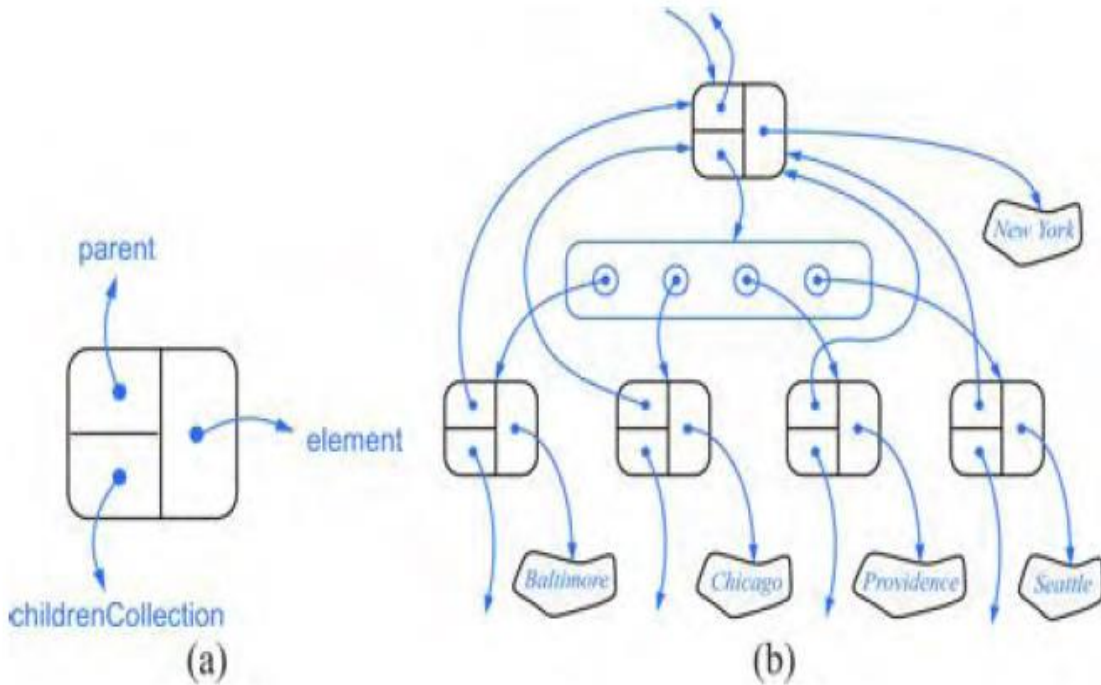

الشكل 5-5- البنية المترابطة لشجرة عامة.

Operation	Time
size , isEmpty	O(1)
positions	O(n)
replace	O(1)
root, parent	O(1)
isInternal, isExternal, isRoot	O(1)

جدول يمثل درجة التعييد للعمليات المدرجة.

توجد طريقتان للتجول:

- التجول بالعمق (Depth-first traversal (DFT)

- التجول بالعرض: (Breadth-first traversal (BFT)

خوارزميات إنجاز عمليات التجول بالعمق على شجرة من خلال الوصول إليها من خلال طرائق الشجرة كنمط بيانات مجرد.

نعرف العمق والارتفاع Depth and Height: لتكن v عقدة في الشجرة T ، عمق depth العقدة v هو عدد الآباء لـ v ، باستثناء

v بحد ذاتها. على سبيل المثال، في الشجرة المبينة في الشكل 2-5، عمق العقدة التي تخزن International هو 2، لاحظ أن هذا

التعريف يعني أن عمق جذر الشجرة T هو 0 وعمق الشجرة الفارغة هو 1.

يمكن تعريف عمق عقدة v عودياً كما يلي:

- إذا كانت v هي الجذر، عندئذ فإن العمق هو 0.

- وإلا، عمق v هو عمق العقدة الأب لـ v مضافاً إليه واحداً.

بناء على هذا التعريف، تمثل الخوارزمية العودية التالية حساب عمق عقدة v في شجرة T .

Algorithm depth(T,v)

if v is the root of T then return 0 else return $1+\text{depth}(T,w)$, where w is the parent of v in T

المقطع 2-5- خوارزمية حساب العمق.

إن زمن التنفيذ للخوارزمية $depth(T,v)$ هو $O(d_v)$ حيث تمثل d_v عمق العقدة v في الشجرة T . وذلك لأن الخوارزمية تنفذ خطوة عودية ذات زمن ثابت من أجل كل أب v . وبالتالي، فإن الخوارزمية $depth(T,v)$ تنفذ في زمن $O(n)$ في الحالة الأسوأ، حيث n هو العدد الكلي للعقد في T ، وذلك بما أن عقدة ما في الشجرة T يمكن أن تكون ذات عمق $n-1$ في الحالة الأسوأ.

عرف ارتفاع $height$ عقدة v في شجرة T هو عدد الحدود الأعظمي للوصول إلى العقدة الخارجية، وبشكل عودي على النحو:

- إذا كانت v عقدة خارجية، عندئذ فإن ارتفاعها هو 0.
 - وإلا، إرتفاع v هو الارتفاع الأعظمي لإبن العقدة v مضافاً إليه واحداً.
- إن ارتفاع شجرة غير فارغة T هو ارتفاع جذر الشجرة، على سبيل المثال، الشجرة في الشكل 2-5 ارتفاعها هو 4. يمكن أيضاً النظر إلى الارتفاع $height$ لشجرة غير فارغة T على أنه العمق $depth$ الأعظمي لعقدة خارجية من T . نبين فيما يلي خوارزمية حساب ارتفاع شجرة.

Algorithm height1(T)

$h \leftarrow 0$

for each vertex v in T do if v is an external node in T then $h \leftarrow \max(h, depth(T,v))$

return h

المقطع 4-5- خوارزمية حساب الارتفاع.

توجد لدينا ثلاث طرق قياسية:

- التجول السابق للترتيب (Node, Left, Right NLR) . Pre-order Traversal
- التجول اللاحق للترتيب (Left, Right, Node LRN) . Post-order Traversal
- التجول بالترتيب (Left, Node, Right LNR) . In-order Traversal

نبدأ بالتجول السابق للترتيب preorder traversal لشجرة T، يتم زيارة جذر الشجرة T أولاً ومن ثم يتم التجول عودياً عبر الأشجار الفرعية والتي جذورها هي أبناء جزر الشجرة T. إذا كانت الشجرة مرتبة ordered عندئذ فإن الأشجار الفرعية يتم التجول عليها وفقاً لترتيب الأبناء. إن الفعل المحدد المرافق لعملية زيارة عقدة ما v يتوقف على التطبيق الخاص بالتجول، وقد يتضمن أي شيء بدءاً من مزايده عداد وانتهاء بالقيام ببعض العمليات الحسابية المعقدة على v. خوارزمية التجول السابق للترتيب .

Algorithm preorder(T,v):

perform the “visit” action for node v

for each child w of v in T do

preorder(T,w) {recursively traverse the subtree rooted at w}

المقطع 5-8- خوارزمية التجول preorder-

إن خوارزمية التجول السابق للترتيب مفيدة من أجل إنتاج ترتيب خطي للعقد شجرة بحيث إن الآباء يجب أن يأتوا قبل أبنائهم في الترتيب. إن مثل هذا الترتيب له العديد من التطبيقات المختلفة، نبين في المثال التالي أحدها. إن التجول السابق للترتيب للشجرة المرفقة بمستند (كما في مثال سابق) تختبر كامل المستند بشكل متتالي، منذ البداية وحتى النهاية. إذا تمت إزالة العقد الخارجية قبل التجول، عندئذ فإن التجول يختبر جدول المحتويات للمستند (كما يبين الشكل التالي).

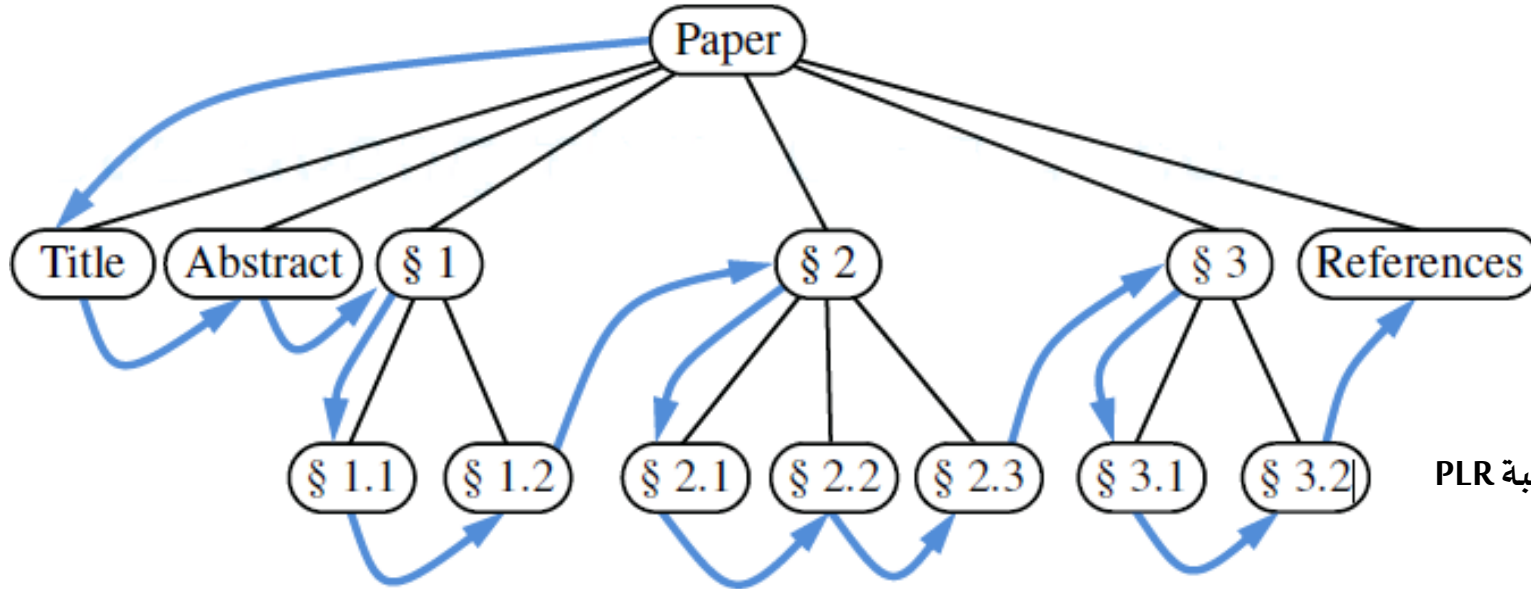

الشكل 5-6- التجول السابق للترتيب لشجرة مرتبة PLR

Paper, Title, Abstract, § 1, § 1.1, § 1.2, § 2, § 2.1, § 2.2, § 2.3, § 3, § 3.1, § 3.2, References

إن خوارزمية التجول السابق للترتيب بأسلوب حفزي ولا نحيدة يكون بالخروج من يسار العقدة وأن لايقطع الرابط مع الابن وفق NLR وتجمع من اليمين ليسار عند نهايات الاسهم.

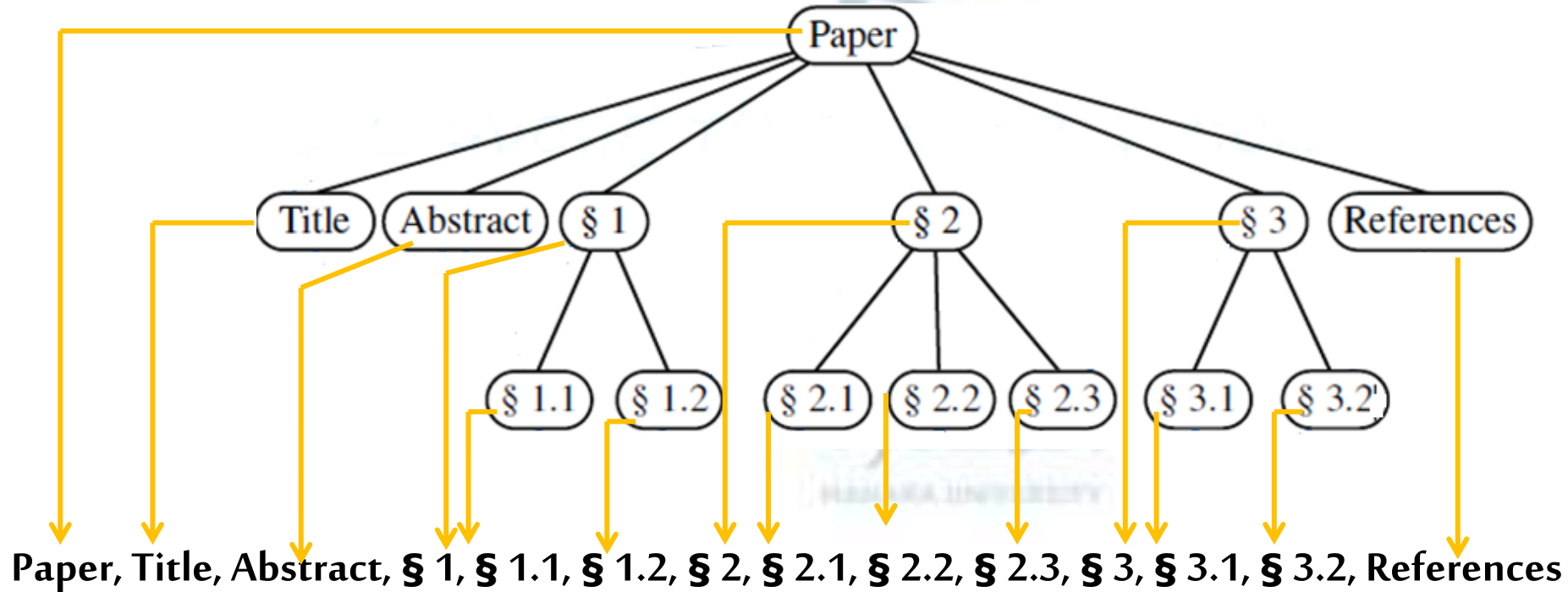

الشكل 5-6- التجول السابق للترتيب لشجرة مرتبة PLR

هناك تطبيق هام لخوارزمية التجول السابق للترتيب، وهو يولد تمثيلاً لشجرة كاملة على شكل سلسلة محرفية.

لنفترض مجدداً، من أجل كل عنصر e مخزن في شجرة T ، أن استدعاء $e.print()$ يعيد سلسلة محرفية مرتبطة بـ e . فإن

التمثيل الأبوي على شكل سلسلة محرفية **parenthetic string representation** يمكن ان يعرف عودياً كمايلي:

- إذا كانت الشجرة T مؤلفة من عقدة واحدة v فإن $P(T) = v.element().print()$

- وإلا فإن $P(T) = v.element().print() + "(" + P(T_1) + "," + P(T_2) + "," + \dots + P(T_k) + ")"$

حيث إن v هي جذر T و T_1, T_2, \dots, T_k هي الأشجار الفرعية التي جذورها هي أبناء v .

بناء عليه فإن التمثيل الأبوي على شكل سلسلة محرفية للشجرة المبينة في [الشكل 2-5](#) هو على النحو التالي:

Electronics R'Us (R&D Sales (Domestic International (Canada S. America

Overseas (Africa Europe Asia Australia))

Purchasing

Manufacturing (TV CD Tuner)

الشكل 2-5- التمثيل الأبوي على شكل سلسلة محرفية.

خوارزمية هامة أخرى للتجول عبر الشجرة هي خوارزمية التجول اللاحق للترتيب postorder traversal. يمكن النظر إلى هذه الخوارزمية على أنها معاكسة لخوارزمية التجول السابق للترتيب، وذلك لأنها تتجول عودياً على الأشجار الفرعية التي جذورها أبناء لجذر الشجرة أولاً ومن ثم تزور الجذر.

إنها شبيهة بخوارزمية التجول السابق للترتيب في أننا نستخدمها لحل مسائل خاصة من خلال تخصيص الفعل المرافق لعملية الزيارة للعقدة v .

وأيضاً، وكما في حالة التجول السابق للترتيب، إذا كانت الشجرة مرتبة، فإننا نجري استدعاءات عودية لأبناء العقدة v بحسب ترتيبها المحدد.

المقطع التالي يوضح شبه الشيفرة لخوارزمية التجول اللاحق للترتيب:

Algorithm postorder(T,v):

for each child w of v in T **do**

 postorder(T,w) {recursively traverse the subtree rooted at w }

perform the “visit” action for node v

المقطع 5-11- خوارزمية التجول postorder.

إن أصل التسمية "التجول اللاحق للترتيب postorder traversal" يأتي من حقيقة أن طريقة التجول ستقوم بزيارة v بعد أن تكون قد قامت بزيارة جميع العقد في الشجرة الفرعية التي جذرها v .
يبين الشكل 8-5 هذا التجول المماثل للشكل 6-5:

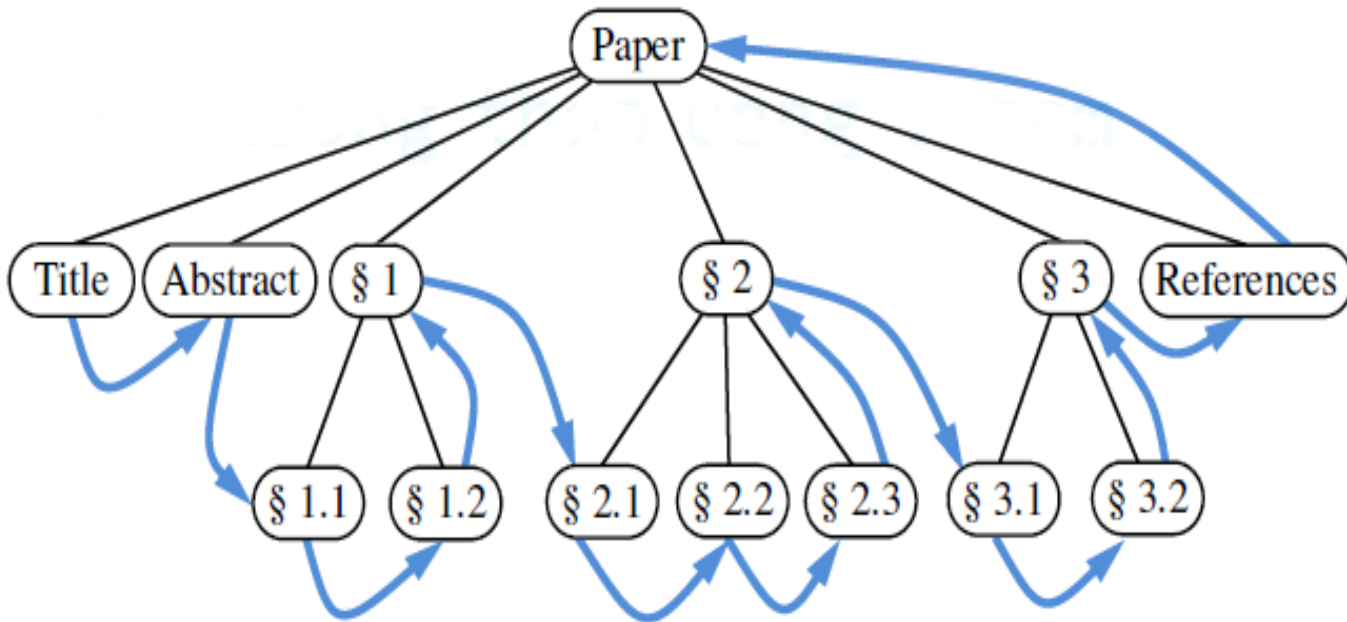

فإن التجول اللاحق للترتيب لشجرة T ذات n عقدة يستغرق زمناً $O(n)$ وذلك بفرض أن زيارة كل عقدة تتطلب زمناً $O(1)$. وبالتالي، فإن التجول اللاحق للترتيب تنفذ في زمن خطي.

الشكل 8-5- التجول اللاحق للترتيب عبر شجرة مرتبة. LRP

Title, Abstract, § 1.1, § 1.2, § 1, § 2.1, § 2.2, § 2.3, § 2, § 3.1, § 3.2, § 3, References, Paper

إن خوارزمية التجول اللاحق للترتيب بأسلوب حفظي ولا نحيدة يكون بالخروج من يمين العقدة وأن لايقطع الرابط مع الابن وفق LRN وتجمع من اليمين لليساار عند نهايات الاسهم.

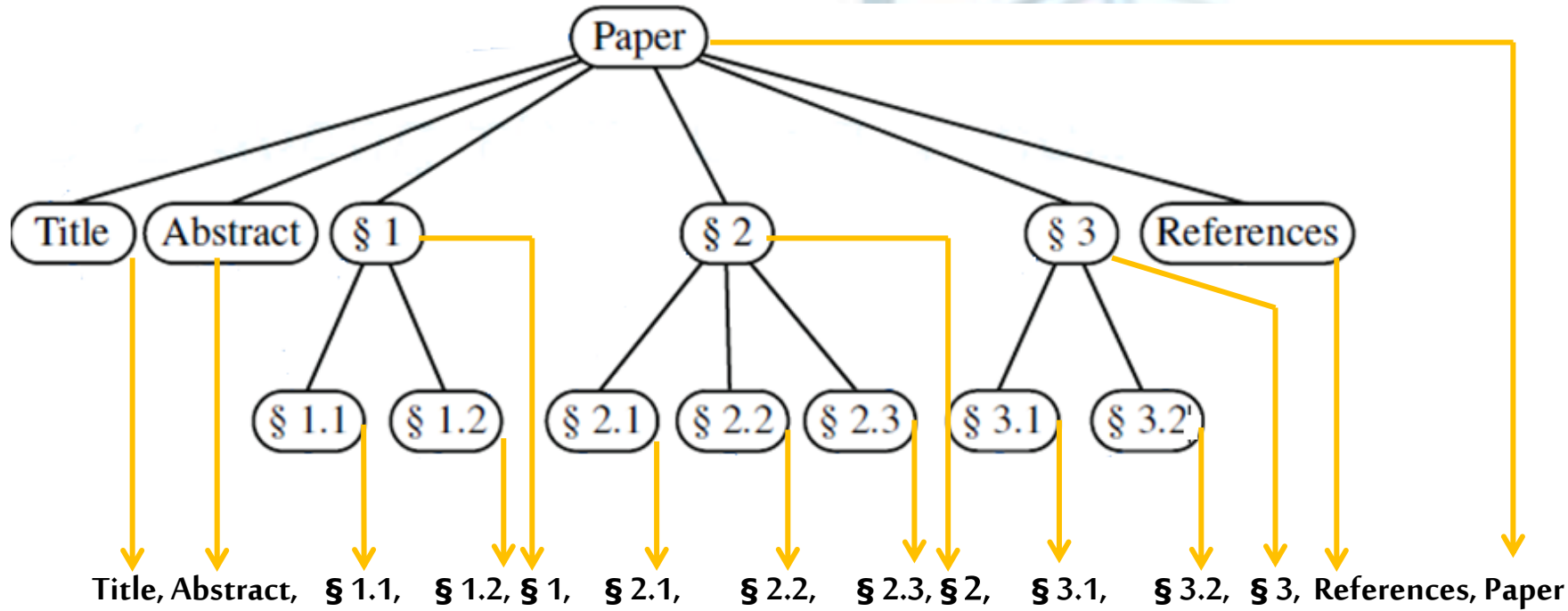

الشكل 8-5- التجول اللاحق للترتيب عبر شجرة مرتبة. LRP

إن طريقة التجول اللاحق للترتيب مفيدة في حل المسائل التي نرغب فيها بحساب صفة ما لكل عقدة في شجرة، إلا أن حساب تلك الصفة ل v يتطلب أن نكون قد حسبنا نفس الصفة لأبناء v .

كمثال على هذه الحالة، ليكن لدينا شجرة نظام الملفات T ، حيث تمثل العقد الخارجية الملفات والعقد الداخلية المجلدات. وبفرض أننا نرغب بحساب مساحة القرص التي يشغلها مجلد ما، فإن هذا الأمر يحسب عودياً على أنه مجموع:

- حجم المجلد بحد ذاته.

- حجم الملفات في المجلد.

- الحجم المشغول بالمجلدات الأبناء.

بالنظر إلى الشكل 5-9، إن هذا الحساب يمكن أن يتم تنفيذه بالتجول اللاحق للترتيب عبر الشجرة T ، فبعد أن يتم التجول عبر الأشجار الفرعية لعقدة داخلية، نقوم بحساب الحجم المستخدم من قبل v من خلال جمع حجوم المجلد v بحد ذاته والملفات المحتواة في v إلى الحجم المشغول من قبل كل عقدة ابن داخلية ل v ، والتي حسبت من خلال التجولات العودية اللاحقة للترتيب لأبناء v .

DFT Postorder Traversal LRP

التجول اللاحق للترتيب وفق 5 DFT

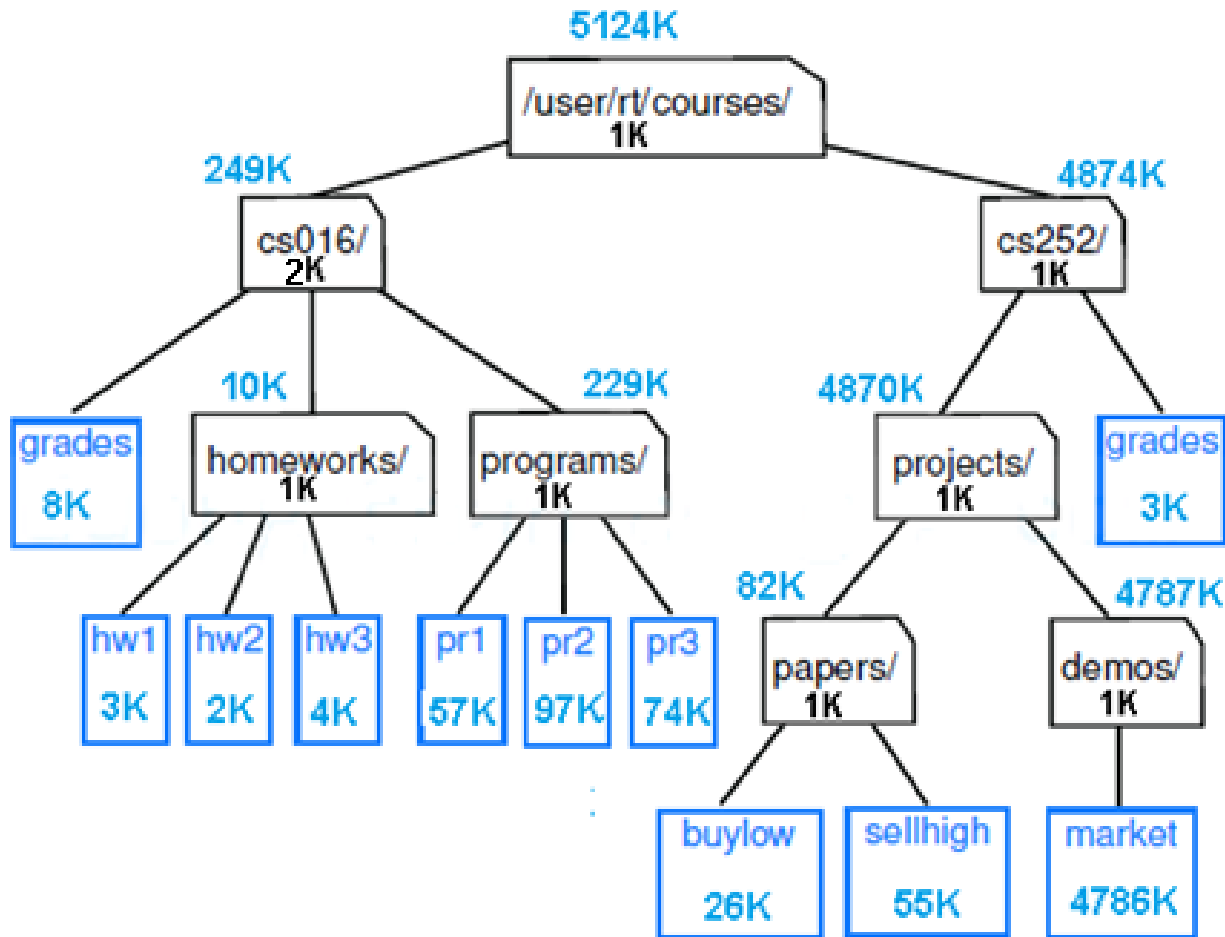

الشكل 5-9- شجرة الملفات مرفقة بحجوم الملفات.

ويمكن كتابة الطريقة diskSpace لتستخدم التجول اللاحق للترتيب لشجرة نظام الملفات T، لطباعة أسماء الملفات ومساحة القرص المستخدم من قبل المجلد المرفق بكل عقدة داخلية من T. عندما يتم استدعاؤها على جذر الشجرة T فإنها تنفذ في زمن $O(n)$ حيث n هو عدد العقد في T.

النوع الثالث للتجوال InOrder LNR سيتم دراسته لاحقاً

DFT Inorder Traversal of a Binary Tree

التجول المرتب عبر شجرة ثنائية وفق DFT 2

إن خوارزمية التجول الترتيب بأسلوب حفزي ولا
نحبذة يكون بالخروج من يسار العقدة وأن لايقطع
الرابط مع الابن وفق LNR وتجمع من اليمين لليسار
عند نهايات الاسهم.

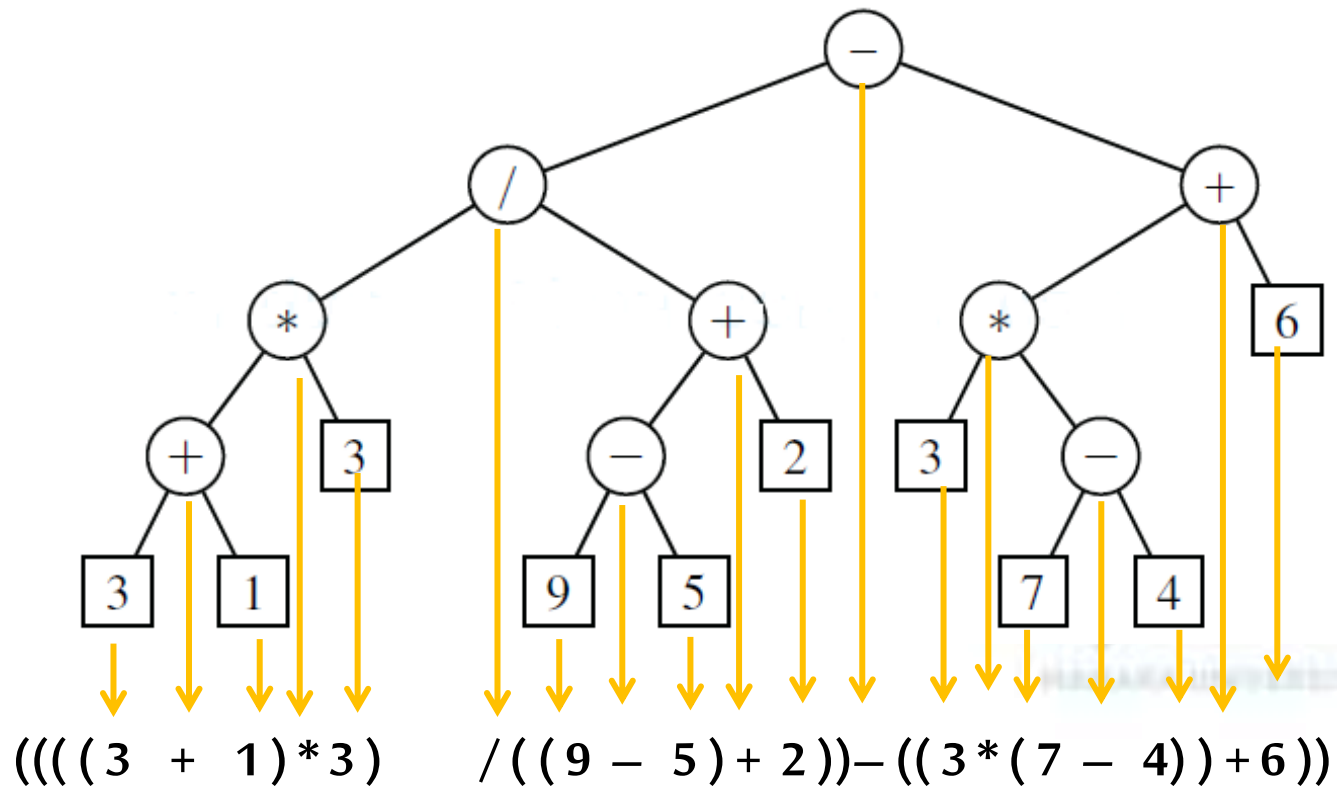

الشكل 5-16- التجول المرتب عبر شجرة ثنائية LPR.

Breadth-first traversal

التجوال بالعرض

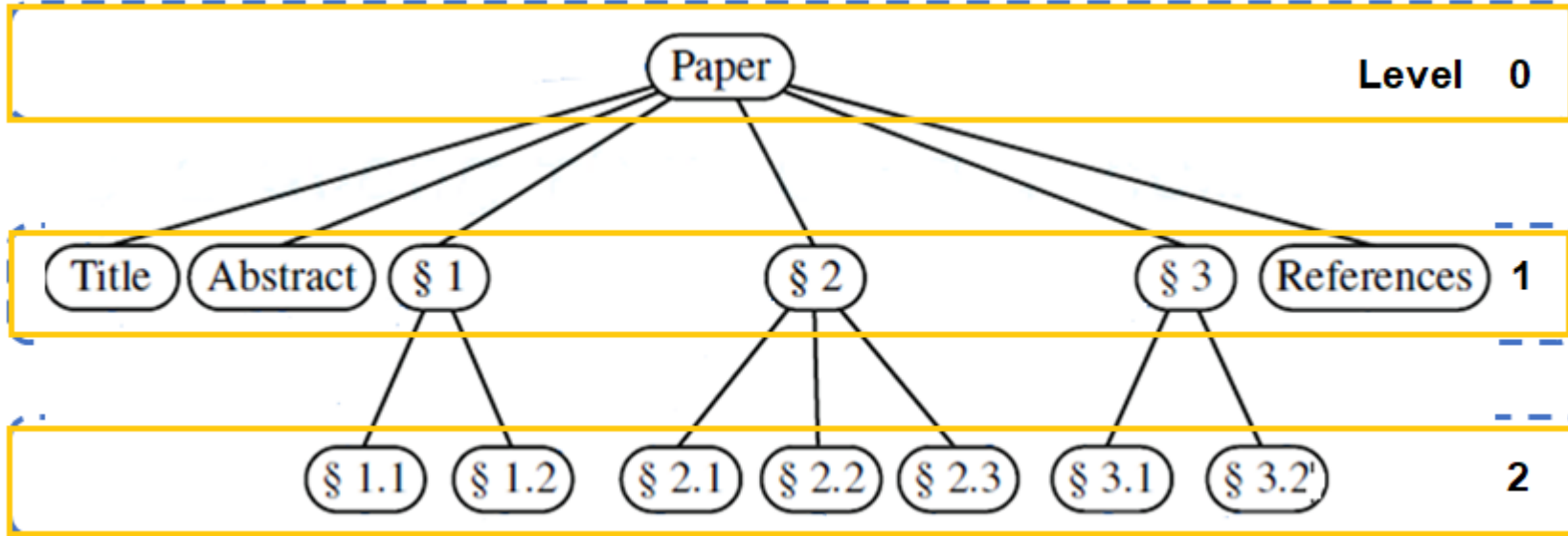

Paper, Title, Abstract, § 1, § 2, § 3, References § 1.1, § 1.2, § 2.1, § 2.2, § 2.3, § 3.1, § 3.2,

BFT ()

if (!IsEmpty()) Q = new queue, Q.enqueue(root)

While (!Q.IsEmpty()) {Node n=Q.dequeue(), print n,

if(n.left !=null) Q.enqueue (n.left) ,

if(n.right !=null) Q.enqueue(n.right))

- التجوال بالعرض: Breadth-first traversal
- يتم طباعة المستوى 0 ثم المستوى 1 من اليسار لليمين ثم المستوى 3 بنفس الأسلوب حتى النهاية.

خوارزمية التجوال بالعرض:
Breadth-first traversal

الشجرة الثنائية binary tree هي شجرة مرتبة تملك الخصائص التالية:

- كل عقدة لها على الأكثر ابنين. - كل عقدة ابن يشار إليها على أنها إما ابن يسار left child أو ابن يمين right child.
- الابن اليسار يسبق الابن اليمين في ترتيب أبناء العقدة.

تدعى الشجرة الفرعية التي جذرها عند الابن اليسار أو اليمين لعقدة داخلية v بالاسم شجرة فرعية يسارية left subtree أو شجرة فرعية يمينية right subtree على التوالي. (الأشكال الثلاث تحقق شرط الشجرة الثنائية)

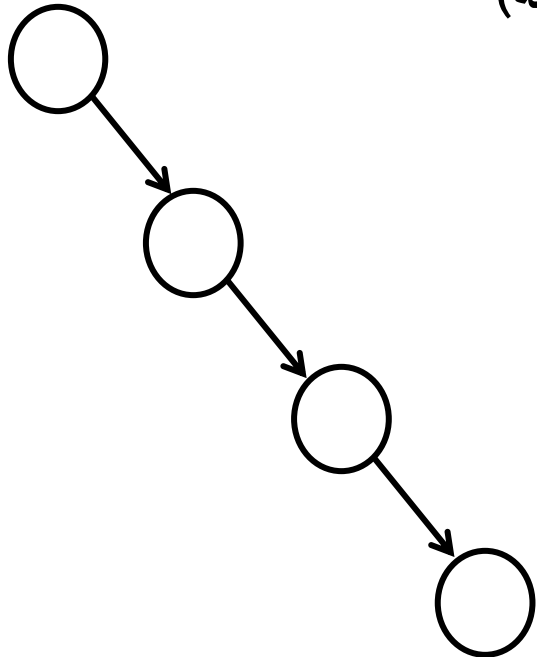

left subtree

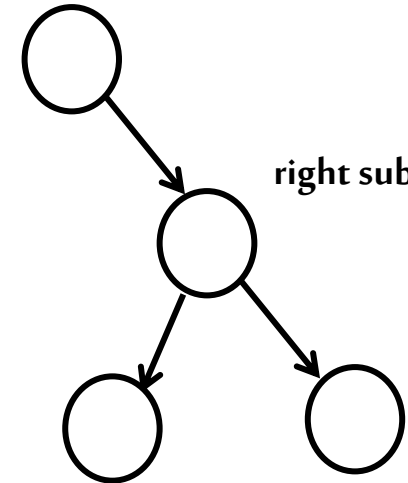
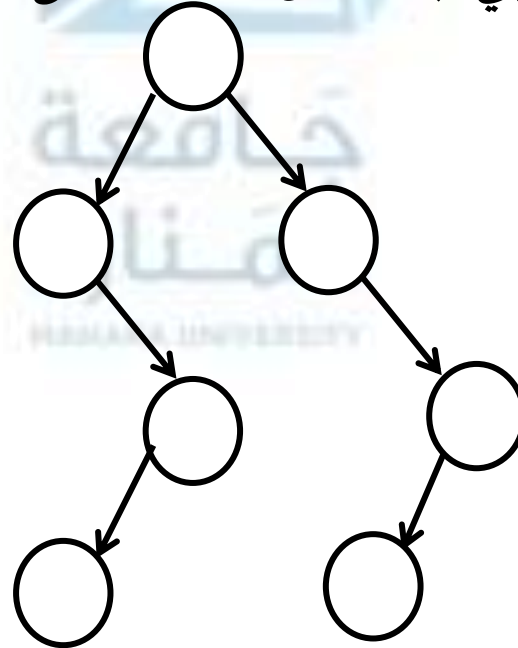

right subtree

Binary Trees

الأشجار الثنائية 1

يقال عن شجرة ثنائية أنها ممتلئة (Strictly) Binary Tree full إذا حققت الشرط أن يكون لكل عقده عقدين على الأكثر.

- if every node has zero or two children.

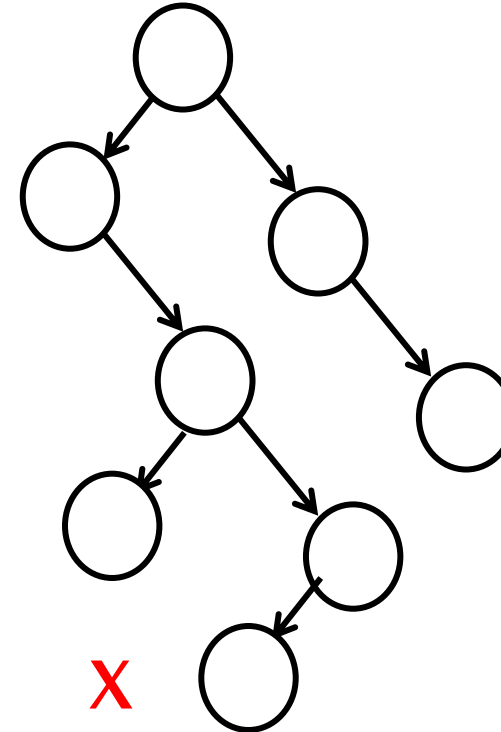
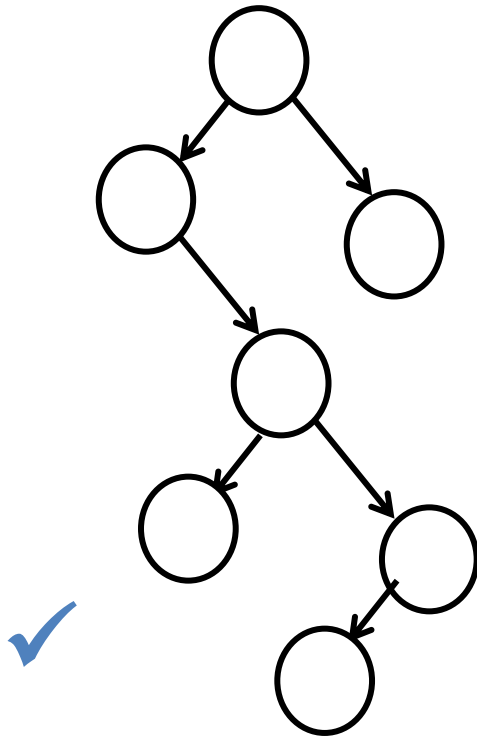

يقال عن شجرة ثنائية أنها مكتملة Complete Binary Tree إذا كانت كل عقدة داخلية إما لاتملك أي أبناء وإما تملك إثنين وكذلك جميع العقد في المستوى الأخير معتله من اليسار, وتسمى عادة بالشجرة proper

1. All levels is completely fill except the last level.
2. All Nodes as left as possible in last level.

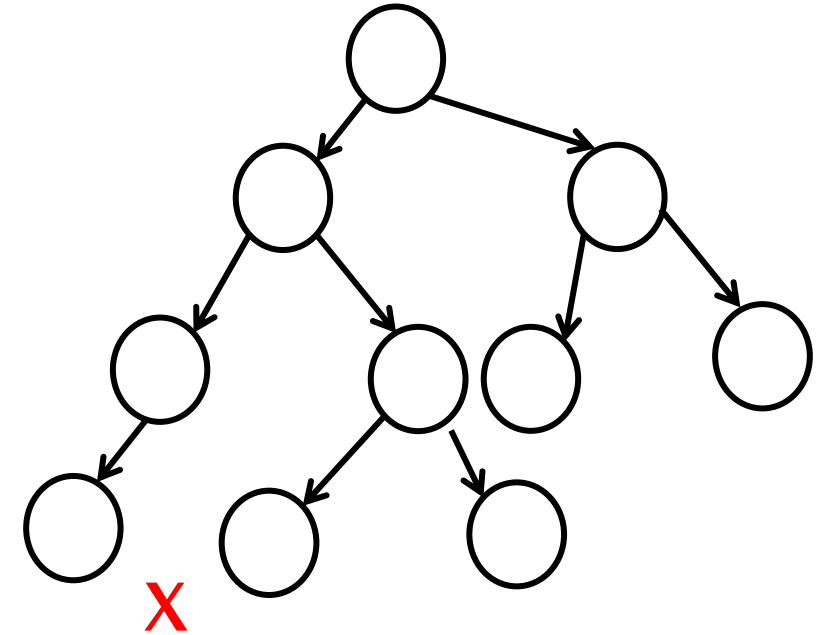
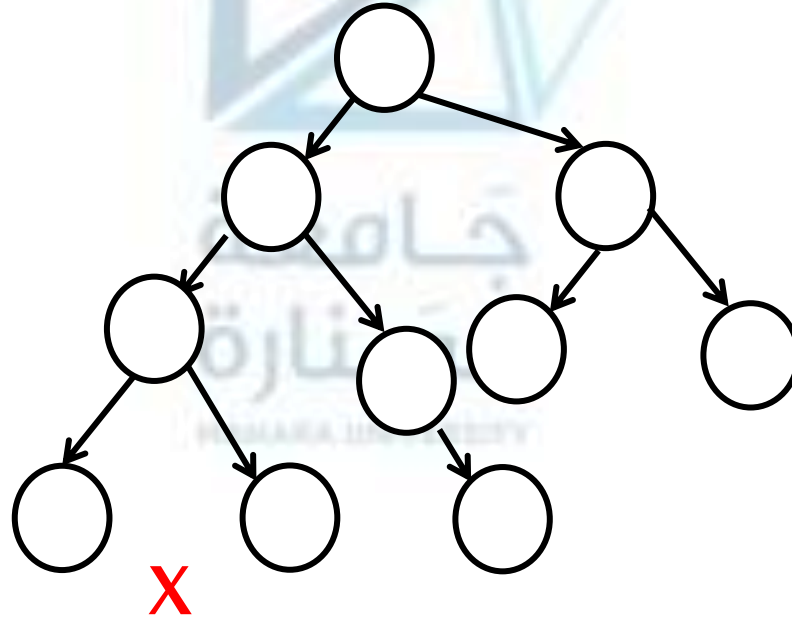
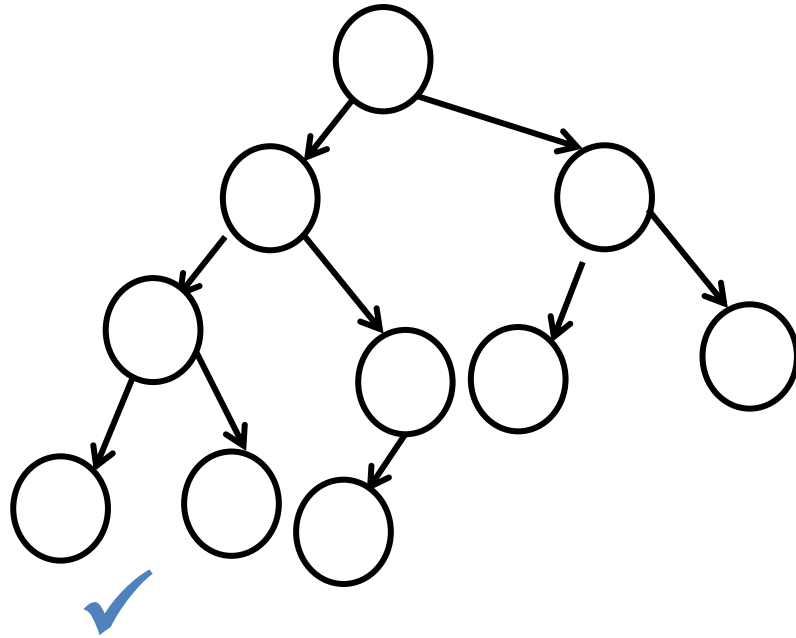

Binary Trees

الأشجار الثنائية 1

يقال عن شجرة ثنائية أنها مثالية (Perfect Binary Tree) (All levels in completely filled) إذا كانت كل عقدة داخلية تملك إبنين وجميع العقد الورقية في نفس المستوى.

1. Every nodes two children.
2. All leaves are at the same level.

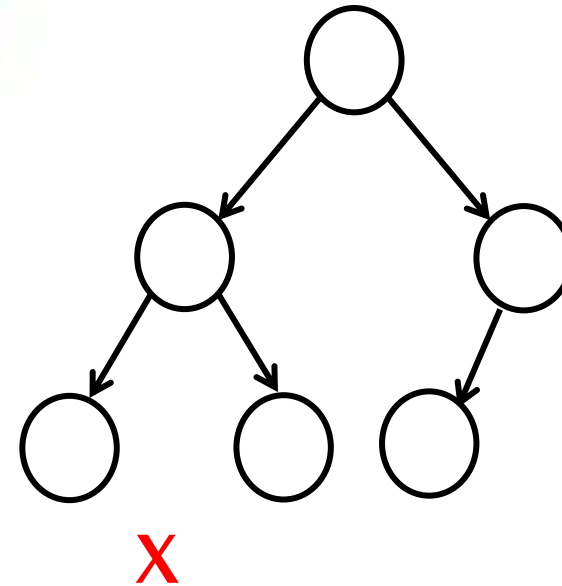
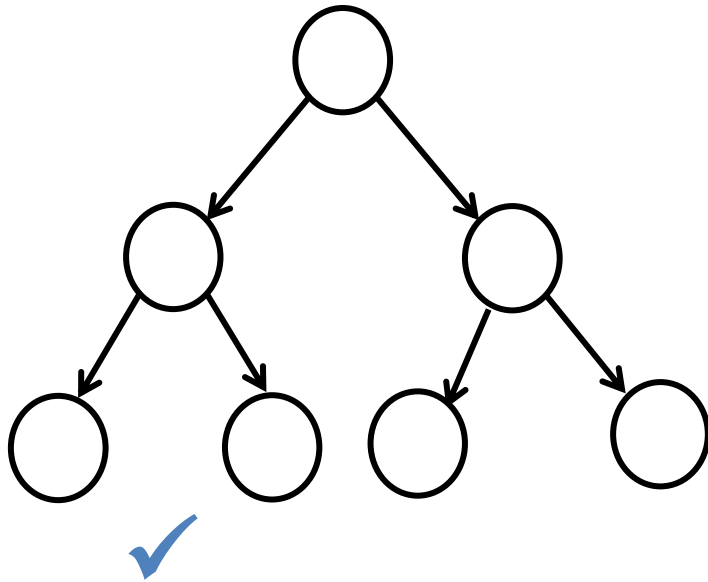

Binary Trees

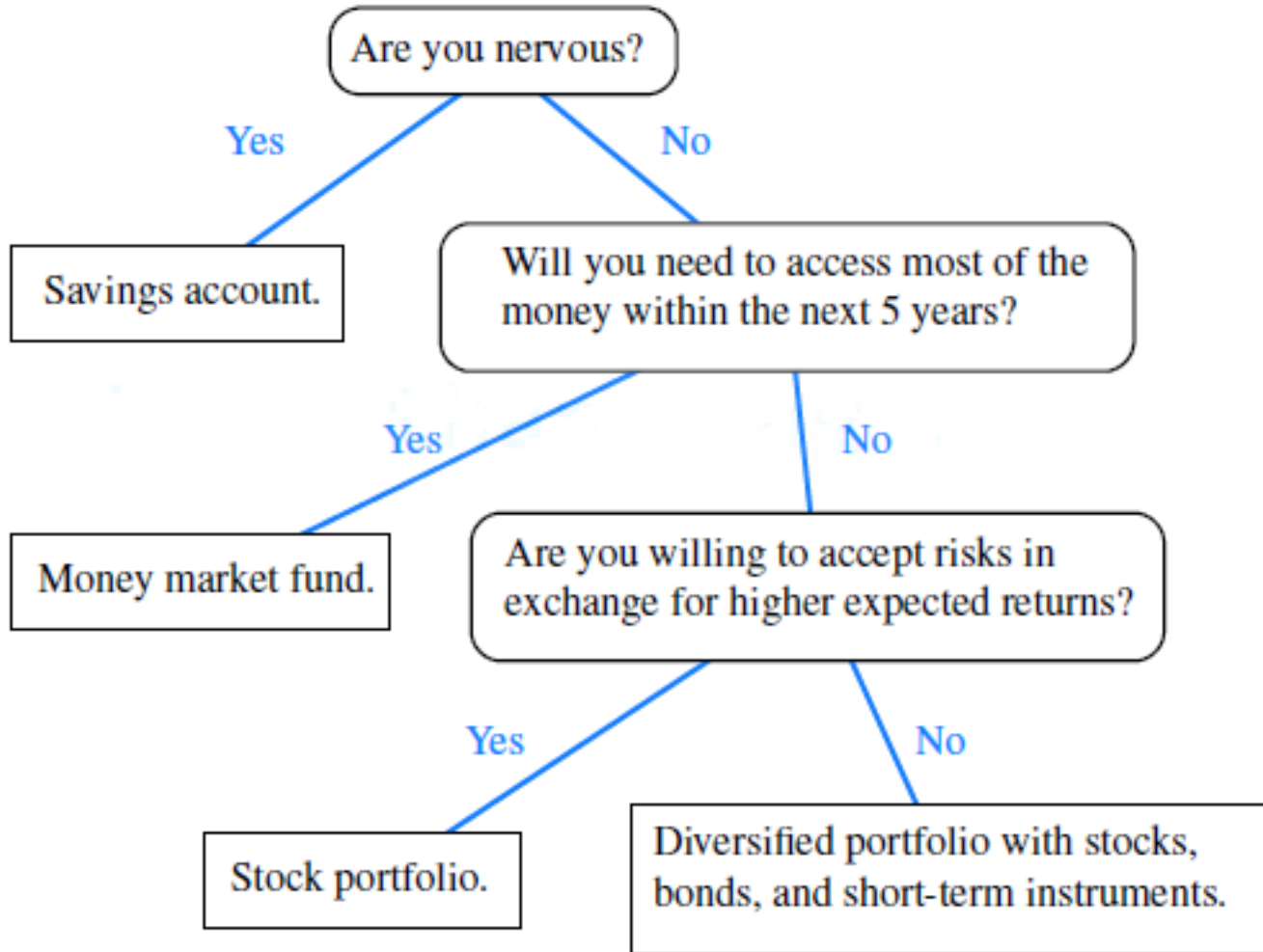

الأشجار الثنائية 2

مثال 1- أحد الأصناف الهامة للأشجار الثنائية أشجار القرار decision trees يمكن أن تنتج من الإجابة عن سلسلة من الأسئلة ذات الإجابات (نعم-لا). تكون كل عقدة داخلية مرتبطة بسؤال. بدءاً من الجذر، نحن نذهب إلى اليسار أو اليمين للعقدة الحالية، بحسب الجواب نعم أم لا. مثل هذه الأشجار الثنائية، حيث أن كل عقدة خارجية v في مثل هذه الشجرة تمثل قراراً بما يجب فعله. يبين الشكل 10-5 شجرة قرار تعطي توصيات للمستثمرين المحتملين:

الشكل 10-5- شجرة القرار.

Properties of Binary Trees

خصائص الأشجار الثنائية

Level

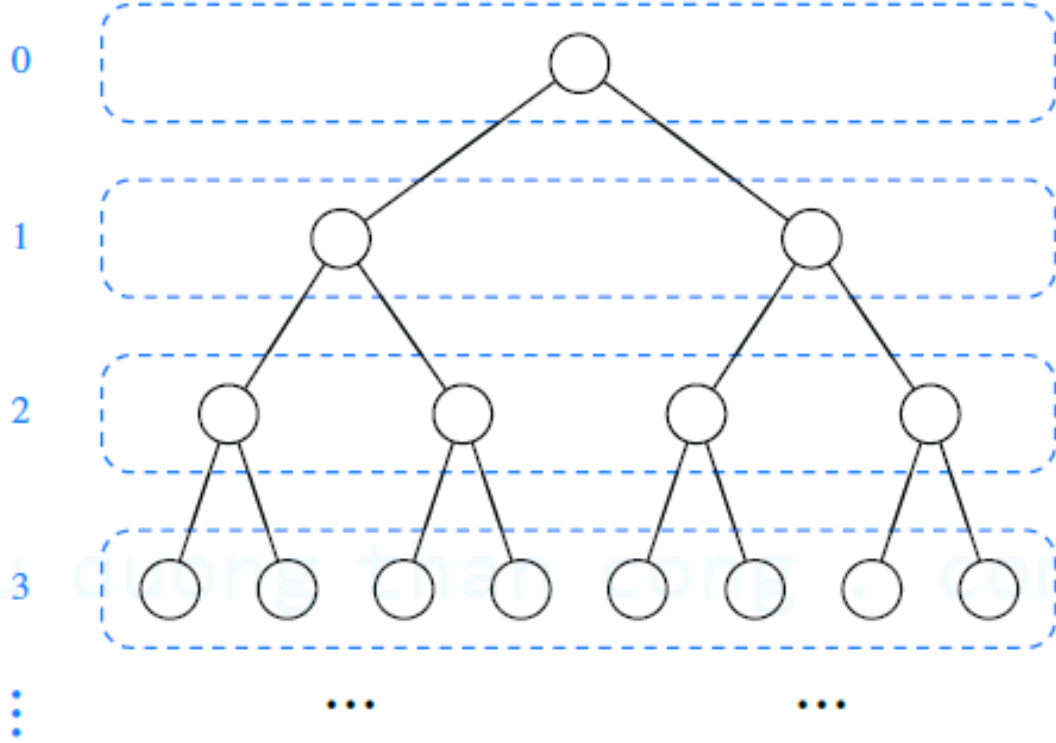

تملك الأشجار الثنائية عدة خصائص هامة للتعامل مع العلاقات بين ارتفاعاتها وعدد عقدها.

نسمي مجموعة جميع العقد في شجرة T تملك نفس العمق d بالاسم المستوى d (أو level). وبالتالي، ففي شجرة ثنائية، المستوى 0 يحوي على الأكثر عقدة واحدة (الجزر)، المستوى 1 يحوي على الأكثر عقدتين (أبناء الجزر)، المستوى 2 يحوي على الأكثر **4 عقد**، ... وهكذا، يمكن التعميم بالقول أن المستوى d يحوي على الأكثر 2^d عقدة. يبين الشكل 12-5 مفهوم المستويات:

إن العدد الأعظمي للعقد عند مستويات شجرة ثنائية تنمو أسياً كلما نمت الشجرة للأسفل.

سنقبل بالخصائص التالية للشجرة الثنائية دون الخوض في برهانها الرياضي (خارج المقرر).

الشكل 12-5- العدد الأعظمي للعقد عند كل مستوى.

Properties of Binary Trees

خصائص الأشجار الثنائية

- $h+1 \leq n \leq 2^{h+1} - 1$
- $1 \leq n_E \leq 2^h$
- $h \leq n_I \leq 2^h - 1$
- $\log(n+1) - 1 \leq h \leq n-1$

وإذا كانت الشجرة T تامة proper فإننا نضيف الخصائص التالية:

- $2h+1 \leq n \leq 2^{h+1} - 1$
- $h+1 \leq n_E \leq 2^h$
- $h \leq n_I \leq 2^h - 1$
- $\log(n+1) - 1 \leq h \leq (n-1)/2$

وأخيراً، إذا كانت الشجرة الثنائية تامة وغير فارغة فإن:

$$n_E = n_I + 1$$

حيث إن:

- T شجرة ثنائية غير فارغة.
- n عدد العقد.
- n_E عدد العقد الخارجية.
- n_I عدد العقد الداخلية.
- h إرتفاع الشجرة.

A Linked Structure for Binary Trees

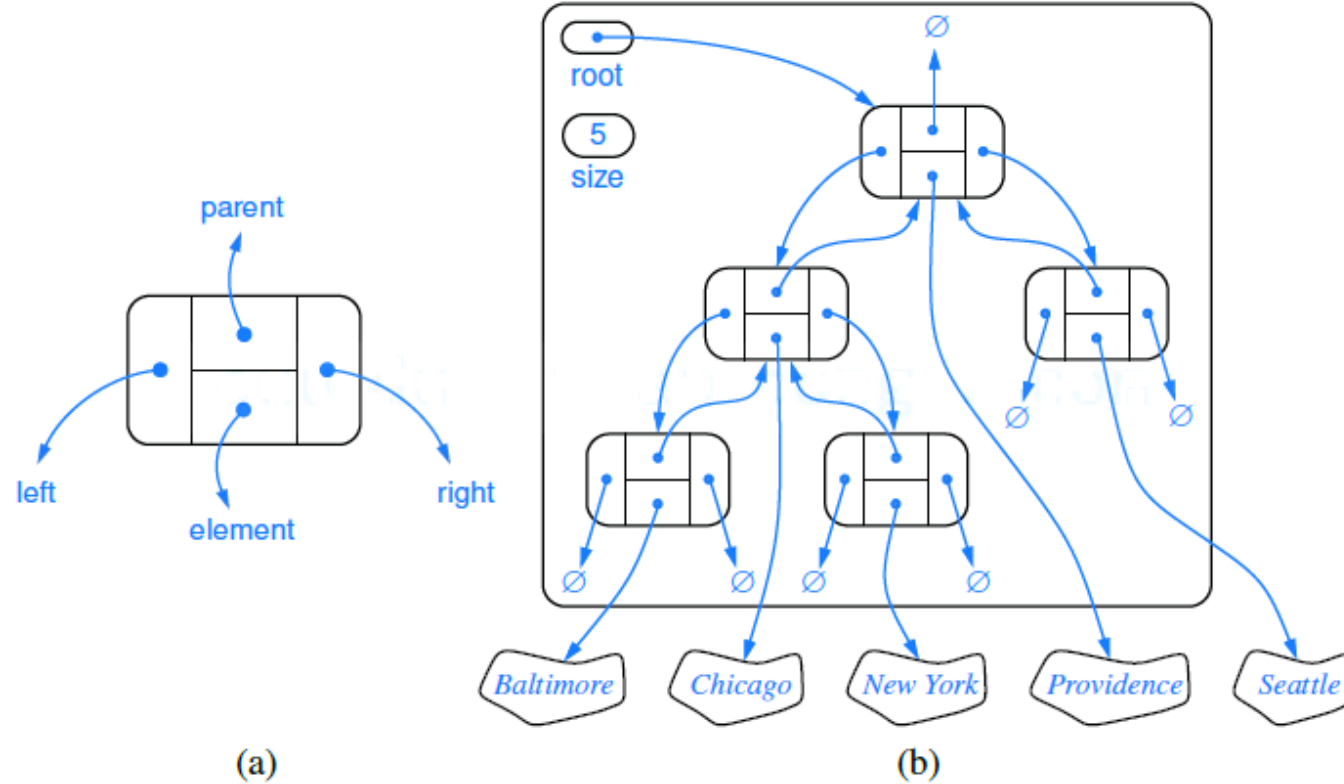

الشكل 5-13- البنية المترابطة لشجرة ثنائية،

البنية المترابطة للأشجار الثنائية 1

فإن الطريقة الطبيعية لتحقيق شجرة ثنائية T هي أن نستخدم بنية مترابطة linked structure، حيث نمثل كل عقدة v من T من خلال غرض position (الشكل 5-13-a) يحوي حقولاً تتضمن مراجعاً إلى العنصر المخزن في v وإلى الغرض من النوع position المرفق مع أبناء الغرض v وأبوه.

إذا كانت v هي جذر T ، فإن حقل أب v هي الغرض الصفري null. وإذا كانت v لا تملك أي ابن يسار Left child، فإن الحقل اليسار لـ v هو null، وبالمثل بالنسبة للابن اليمين. كما أننا نخزن أيضاً عدد العقد في T في متحول يدعى Size.

سندرس طرائق التحديث التالية:

- `addRoot(e)`: تنشيء وتعيد عقدة جديدة r تخزن العنصر e وتجعل r هي جذر الشجرة. يحدث خطأ إذا كانت الشجرة غير فارغة.
 - `insertLeft(v,e)`: تنشيء وتعيد عقدة جديدة w تخزن العنصر e ، وتضيف w كابن يسار لـ v وتعيد w . يحدث خطأ إذا كانت العقدة v تملك إبناً يسار.
 - `insertRight(v,e)`: مثل سابقتها، ولكن مع الابن اليمين.
 - `remove(v)`: تقوم بحذف العقدة v ، واستبدالها بابنها (إن وجد)، وتعيد العنصر المخزن في v . يحدث خطأ إذا كانت v تملك إبنين.
 - `attach(v,T1,T2)`: تصل الشجرتين T_1 و T_2 على التوالي، كشجرتين فرعيتين يسارية ويمينية للعقدة الخارجية v . يحدث خطأ إذا كانت v ليست عقدة خارجية.
- يحتوي الصنف `LinkedBinaryTree` تابعاً بانياً بدون وسطاء يعيد شجرة ثنائية فارغة. وانطلاقاً من هذه الشجرة الثنائية الفارغة، يمكن أن نبني أي شجرة ثنائية من خلال إنشاء العقدة الأولى باستخدام الطريقة `addRoot` وتكرار استدعاء الطريقتين `insertLeft` و `insertRight` و/أو الطريقة `attach`.
- عندما يتم تمرير غرض v من النوع `position` كوسيط لواحدة من طرائق هذا الصنف، يتم التحقق من صلاحيته من خلال استدعاء الطريقة الإضافية `checkPosition(v)`.
- تتم زيارة قائمة العقد بالتجوال السابق للترتيب من خلال الطريقة العودية `preorderPositions`،

سندرس طرائق التحديث التالية:

- `addRoot(e)`: تنشيء وتعيد عقدة جديدة r تخزن العنصر e وتجعل r هي جذر الشجرة. يحدث خطأ إذا كانت الشجرة غير فارغة.
 - `insertLeft(v,e)`: تنشيء وتعيد عقدة جديدة w تخزن العنصر e ، وتضيف w كابن يسار لـ v وتعيد w . يحدث خطأ إذا كانت العقدة v تملك إبناً يساراً.
 - `insertRight(v,e)`: مثل سابقتهما، ولكن مع الابن اليمين.
 - `remove(v)`: تقوم بحذف العقدة v ، واستبدالها بابنها (إن وجد)، وتعيد العنصر المخزن في v . يحدث خطأ إذا كانت v تملك إبنيين.
 - `attach(v,T1,T2)`: تصل الشجرتين T_1 و T_2 على التوالي، كشجرتين فرعيتين يسارية ويمينية للعقدة الخارجية v . يحدث خطأ إذا كانت v ليست عقدة خارجية.
- يحتوي الصنف `LinkedBinaryTree` تابعاً بانياً بدون وسطاء يعيد شجرة ثنائية فارغة. وانطلاقاً من هذه الشجرة الثنائية الفارغة، يمكن أن نبنى أي شجرة ثنائية من خلال إنشاء العقدة الأولى باستخدام الطريقة `addRoot` وتكرار استدعاء الطريقتين `insertLeft` و `insertRight` و/أو الطريقة `attach`.
- عندما يتم تمرير غرض v من النوع `position` كوسيط لواحدة من طرائق هذا الصنف، يتم التحقق من صلاحيته من خلال استدعاء الطريقة الإضافية `checkPosition(v)`.
- تتم زيارة قائمة العقد بالتجوال السابق للترتيب من خلال الطريقة العودية `preorderPositions`،

Performance of the Linked Binary Tree Implementation



أداء الشجرة الثنائية المترابطة

يبين الجدول التالي تلخيصاً لأزمنة التنفيذ لطرائق الصنف `LinkedBinaryTree`:

الطريقة	زمن التنفيذ
size ، isEmpty	$O(1)$
iterator ، position	$O(n)$
replace.	$O(1)$
root ، parent ، children ، left ، right ، sibling	$O(1)$
hasLeft ، hasRight ، isInternal ، isExternal ، isRoot	$O(1)$
insertLeft ، insertRight ، attach ، remove	$O(1)$

Performance of the Linked Binary Tree Implementation

أداء الشجرة الثنائية المترابطة

إن تابع التقييم p يعرف باسم ترقيم المستويات level numbering للعقد في شجرة ثنائية T ، فهو يرقم العقد في كل مستوى بترتيب تصاعدي من اليسار إلى اليمين، على الرغم من أنه يتجاوز بعض الأرقام. يبين الشكل 5-14 ترقيم المستويات:

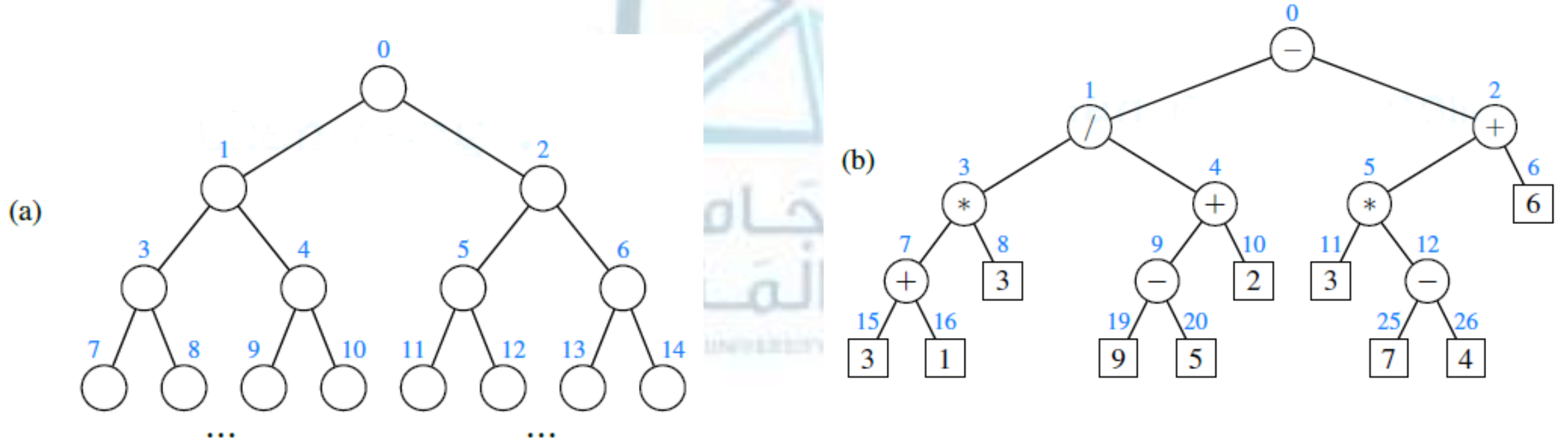

الشكل 5-14- ترقيم المستويات في شجرة ثنائية (a : الأسلوب العام، b : مثال).

كما في حال الأشجار العامة، غالباً ما تتطلب أي عمليات معالجة لعناصر الأشجار الثنائية تجولاً عبر هذه الأشجار.

التجول السابق للترتيب لشجرة ثنائية: بإمكاننا تبسيط الخوارزمية في حال التجول على شجرة ثنائية لتصبح كما يلي:

Algorithm binaryPreorder(T,v):

perform the “visit” action for node v

if v has a left child u in T **then** binaryPreorder(T,u) {recursively traverse left subtree}

if v has a right child w in T **then** binaryPreorder(T,w) {recursively traverse right subtree}

خوارزمية binaryPreorder

Algorithm Postorder(Node* r) // left--> right->root

{ if (r == NULL) return;

Postorder(r->left);

Postorder(r->right);

print r->data ; }

ويمكن كتابتها بطريقه أقرب للكود من خلال :

Traversals of Binary Trees



التجول عبر الأشجار الثنائية 1

التجول اللاحق للترتيب لشجرة ثنائية:

Algorithm binaryPostorder(T,v):

```
if v has a left child u in T then    binaryPostorder(T,u) {recursively traverse left subtree}
if v has a right child w in T then   binaryPostorder(T,w) {recursively traverse right subtree}
perform the "visit" action for node v
```

خوارزمية inorder

ويمكن كتابتها بطريقه أقرب للكود من خلال :

Algorithm Inorder(Node* r) // left->root -> right

```
{ if (r == NULL) return;
  Inorder(r->left);
  print r->data ;
  Inorder(r->right);
}
```

Inorder Traversal of a Binary Tree

التجول المرتب عبر شجرة ثنائية

طريقة إضافية للتجول عبر شجرة ثنائية، هي التجول المرتب inorder traversal. في هذا التجول، نقوم بزيارة عقدة بين التجولات العودية من أشجارها اليسارية واليمنية. يبين المقطع التالي خوارزمية هذا النوع من التجول:

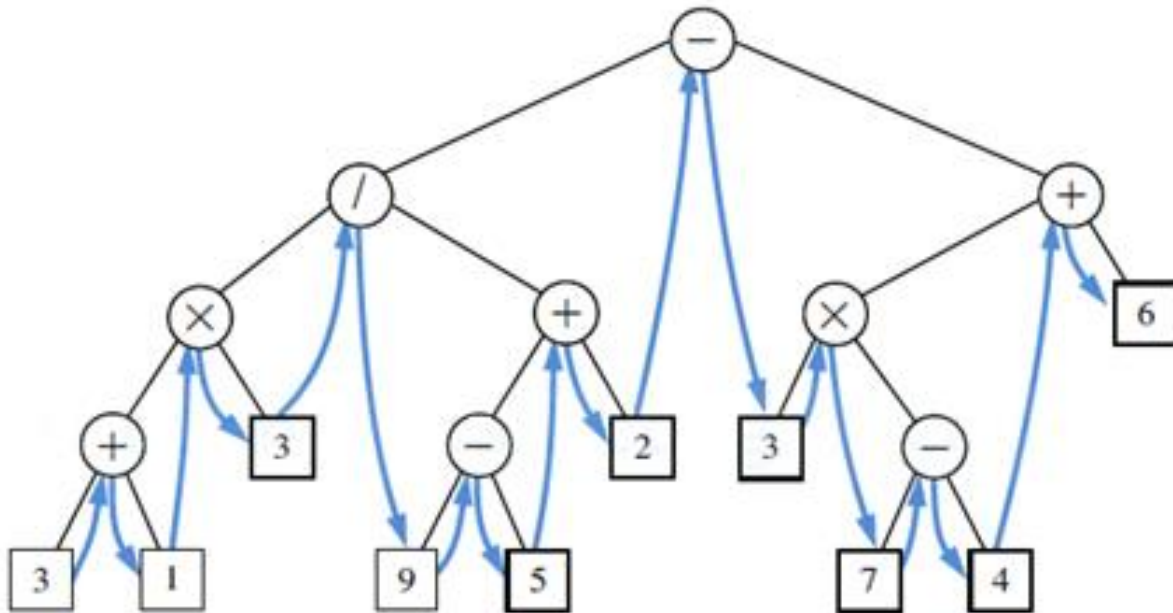

الشكل 5-16- التجول المرتب عبر شجرة ثنائية LPR.

```
Algorithm Inorder(Node* r) // left->root -> right
```

```
{ if (r == NULL) return;
```

```
  Inorder(r->left);
```

```
  cout << r->data << "\t";
```

```
  Inorder(r->right); }
```

```
}
```

خوارزمية inorder

Binary Search Trees

أشجار البحث الثنائية 1

القيمة في كل عقدة أكبر من القيم الموجودة في شجرتها الفرعية اليسرى (إن وجدت) وأقل من القيم الموجودة في شجرتها الفرعية اليمنى (إن وجدت). الشجرة الثنائية التي تتمتع بهذه الخاصية تدعى شجرة البحث الثنائية (BST) binary search tree

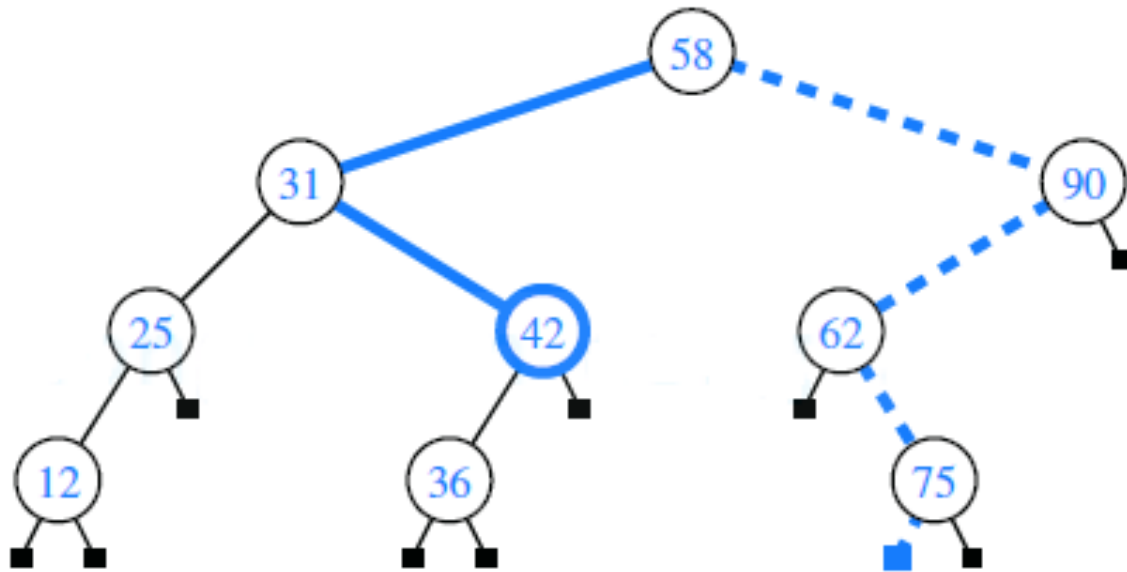

الشكل 5-17- شجرة بحث ثنائية.

لتكن S هي عبارة عن مجموعة عناصرها تملك علاقة ترتيب. مثلاً يمكن لـ S أن تكون مجموعة من الأعداد الصحيحة. عندها فإن شجرة البحث الثنائية binary search tree لـ S هي عبارة عن شجرة ثنائية تحوي:

- كل عقدة داخلية v من T تخزن عنصراً من عناصر S ويرمز له $x(v)$.
 - من أجل كل عقدة داخلية v من T ، فإن العناصر المخزنة في الشجرة اليسارية لـ v هي أقل من أو تساوي $x(v)$ والعناصر المخزنة في الشجرة اليمينية لـ v هي أكبر $x(v)$.
 - لا تخزن العقد الخارجية لـ T أي عنصر.
- يقوم التجول المرتب على العقد الداخلية في شجرة البحث الثنائية T بزيارة العناصر بترتيب غير تنازلي (كما يبين الشكل المرفق):

يمكن استخدام شجرة بحث ثنائي T من أجل مجموعة S من أجل إيجاد فيما إذا كانت قيمة بحث ما y موجودة ضمن S أم لا، وذلك من خلال التجول عبر مسارهابط من الشجرة بدءاً من الجذر (الشكل 5-17 الذي يظهر مسار البحث عن القيمة 36 بخط غامق (عملية ناجحة) ومسارالبحث عن لقيمة 70 بخط منقط (نتيجة سلبية)).

تتم عملية البحث كمايلي: عند كل عقدة داخلية تتم مصادفتها، نقارن قيمة المبحوث عنه y مع العنصر $x(v)$ المخزن في v ، فإن كانت القيمتان متساويتان ينتهي البحث، أما إن كانت قيمة البحث أصغر من $x(v)$ عندها يستمر البحث في الشجرة الفرعية اليسارية وإلا يستمر في الشجرة الفرعية اليمينية. فإذا وصلنا إلى عقدة خارجية بدون أن نجد القيمة التي نبحث عنها، تكون القيمة ليست ضمن الشجرة.

هناك العديد من أشكال التجول الأخرى عبر الأشجار الثنائية إلا أننا نكتفي بالمقدار الذي تم عرضه في هذا البحث، ونترك للمهتمين التعرف على الأشكال الأخرى.

انتهت محاضرة الأسبوع 8